

“ 1954’den
bugüne
öğütme
tutkusu ”



Her zaman sürecinizi anlayacak birine ihtiyaç duyarsınız,
Sizi ileri götürecek birisine...



GRUPPOALAPALA

Kurucumuz	6 - 7
Strateji Direktöründen Bir Mesaj	8 - 9
Zamanda Yolculuk	10 - 11
Neden Alapala	12 - 13
Kurumsal Felsefe	14 - 17
Kurum Profili	18 - 21
Faaliyet Alanları	22 - 23
Grup Şirketleri	24 - 35
Üretim	36 - 51
Mühendislik	52 - 55
Otomasyon	56 - 59
Ar-Ge	60 - 63
Hizmet - Satış Sonrası Destek	64 - 67
İş Üniteleri	71
Ürünler	72 - 73
Similago Inox	74 - 75
Alapala İnşaat	76 - 77
Tahıl Depolama Sistemleri	78 - 79
Daewon GSI & Alapala	80 - 81
Proje Departmanı	82 - 85
Dünyada Alapala	86 - 87
Referans Projeler	88 - 125
Basında Alapala	126 - 130



“kurucumuz”

“Mükemmeliyetçiliği, çalışkanlığı ve dürüstlüğü kendine ilke edinmiş olan Mehmet Alapala kendisinden sonraki nesillere her zaman çok değerli bir yol gösterici olmuştur.”

Mehmet Alapala, 1923 yılında Çorum'da doğdu. İş hayatına çok genç yaşta, 1930'lu yılların sonlarında, babası Abdullah Alapala ile birlikte inşaatların ahşap kısımlarının yapımıyla başladı. Yıllar sonra, kardeşi Mustafa Alapala ile marangozhane açarak dülgerlikten marangozluğa adım attı. 1961 senesinde İngiliz değirmen üreticisi Simon'un Çorum'da kurduğu Hatap Un Fabrikası'nın kurulumunda görev aldı.

Bu tecrübe, hem Mehmet Alapala hem de kendisinden sonraki kuşaklar için yepyeni bir dönemin başlangıcı olmuştur. O yıllarda değirmen makineleri ahşaptan yapılmaktaydı. Mehmet Alapala, bu çalışmadan elde ettiği tecrübeyle un fabrikalarında kullanılan “kare elek” makinesinin üretimine başladı. Kaliteye verdiği önemin ve titiz çalışmasının yanı sıra, Türkiye'de bu üretimi gerçekleştiren ilk ve tek kişi olması nedeniyle, kısa sürede Türkiye'deki tüm fabrikalara elek satmaya başladı. Böylece, bugün bu sektörde dünyanın ilk iki firması arasına girmeyi başarmış Alapala Makina'nın da temellerini atmış oldu. İlerleyen dönemlerde Mehmet Alapala, oğulları İsmail ve Nurettin Alapala'nın da katılımıyla, un fabrikasında kullanılan tüm makineleri üretmeye ve anahtar teslim fabrikalar kurmaya başladı. 1982 senesinde Alapala Yem Fabrikası, 1984 senesinde ise Çorum'da Alapala Un Fabrikası'nı kurarak Alapala Grubu'nun da temellerini atmış oldu.



“Strateji direktöründen bir mesaj”

“Müşteri ve kalite odaklı bir organizasyon ve yapıya sahibiz. Bulduğumuz her sektörde hedefimiz hem çalışanlarımızın hem de müşterilerimizin çalışmaktan zevk ve memnuniyet duyacağı bir ortam hazırlamak.”

Alapala Grubu'nun değerli iş ortakları ve değerli çalışanlarımız,

Sürekli değişimin yaşandığı bir dünyada yaşıyoruz. Eski teknolojiler yerini yenilere bırakıyor, pazardaki değişimler sizi sürekli taze fikirler üretmeye itiyor. Biz Alapala Grubu olarak daima sürdürülebilirlik ve gelişim odaklı çalışıyoruz. Bu süreçte kalite ve müşteri memnuniyetinden asla ödün vermiyoruz. Özverili ve etkin insan kaynağımız, güçlü teknolojik altyapımız ve işimize olan tutkumuz, bugün grup şirketlerimizden Alapala Makina'yı sektörde dünyanın en büyük iki firmasından biri olmaya taşımıştır.

59. yılına girdiğimiz iş hayatımızda hedeflerimizi hep yüksek tuttuk ve tutmaya devam ediyoruz. Yaratıcılık, iş birliği ve mükemmeliyetçiliği ilke edinmiş bir kadroyla müşterilerimize en iyi ürünleri ve hizmetleri sağlamaya devam edeceğiz. Uluslararası işbirliklerimizle 75'in üzerinde ülkede olan referanslarımıza yenilerini ekleyip farklı pazarları, Alapala kalitesiyle tanıştırmaya devam edeceğiz.

Strateji Direktörü,
Görkem Alapala

“

zamanda yolculuk”

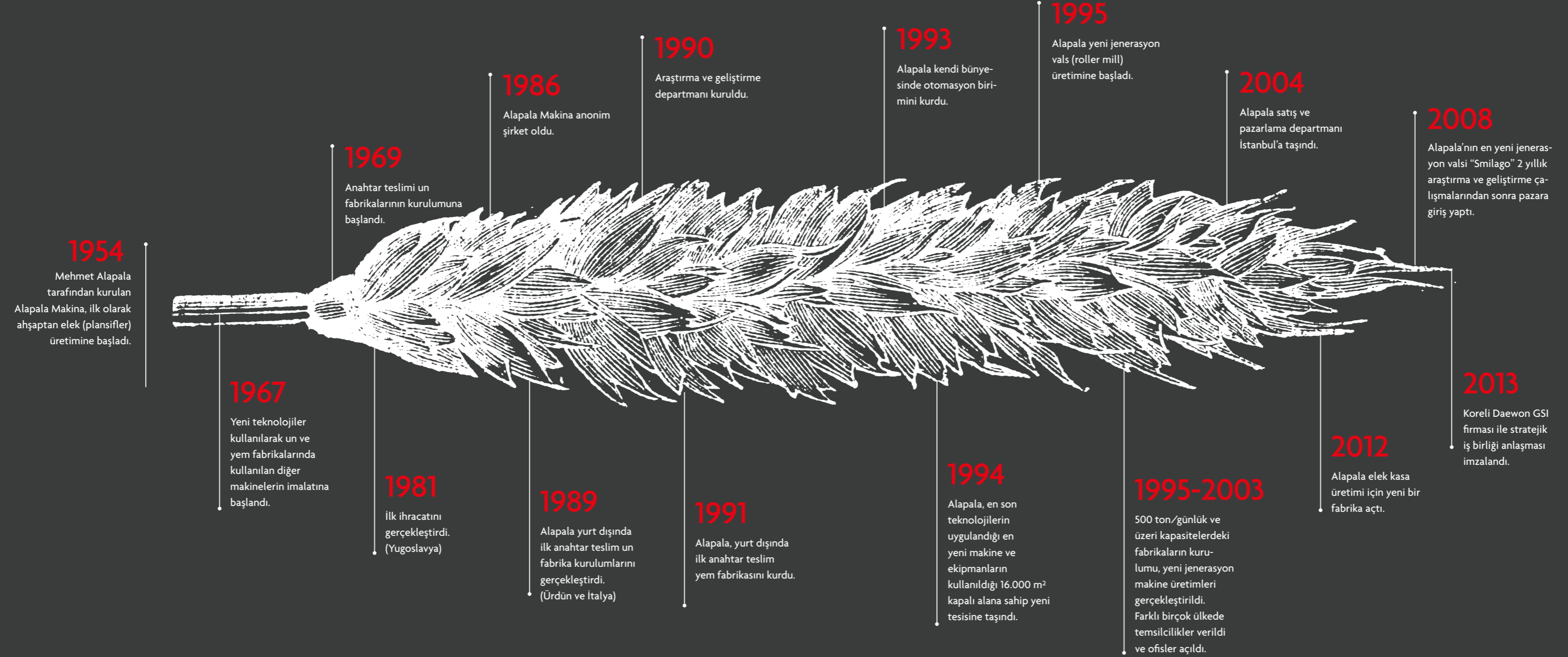

Geleceğin teknolojisini bugünün iş fikirleriyle birleştirmek için,
Alapala uzmanlığıyla tanışın.



“

neden alapala ? ”

- Alapala üstün teknolojik altyapısı, konusunda uzman kadrosu ve 59 yıllık tecrübesi ile dünyada değirmencilik sektöründeki en büyük iki kuruluştan biridir.
- Alapala Makina, gelişmiş endüstriyel ülkeler Fransa, Belçika, ABD ve Almanya dahil olmak üzere 75'in üzerinde ülkede yüzlerce anahtar teslim projeyi başarıyla tamamlamıştır.
- Alapala geliştirdiği ekonomik çözümler sayesinde müşterilerine her zaman en üst kalite seviyesindeki makineleri en uygun fiyatlarla sunmaktadır.
- Geniş yedek parça stoğu, güçlü servis ağı ve hızlı servisi sayesinde müşterilerinin takdirini kazanmıştır.
- Araştırma ve geliştirme çalışmaları sayesinde teknolojideki tüm yenilikleri ürünlerine kazandırmaktadır.
- Enerji tasarrufu sağlayan makineleri sayesinde müşterilerinin maliyetlerine ciddi katkılar sağlamaktadır.
- Alapala Makina; un, yem ve ırmik değirmenleri, tahıl depolama sistemleri ve endüstriyel çelik binalar konusunda uzmanlaşmış bir kuruluştur.
- Kalite, Alapala'nın vazgeçilmezidir. Mükemmeliyetçilik ve müşteri memnuniyetine odaklılık Alapala'nın başarısındaki en önemli faktörlerdir.



“ kurumsal felsefe ”

Var olma nedenimiz

Müşterisinin yatırımına değer katan ve rekabet gücünü artıran bir çözüm ortağı olmaktır.

Yarın için hedeflerimiz

Yurt dışı iş ortakları ile sürekli büyüyen, un teknolojilerindeki birikimleri ile bilgi merkezi olarak bilinen, ürettiği anahtar teslim projelerle dünyada kabul gören mühendislik ve makine üretim markası olmaktır.

Değerlerimiz

- Yenilikçilik
- Güvenilirlik
- Müşteri odaklılık
- Çözüm odaklılık
- Çevre ve insana duyarlı olmak
- Her alanda sürekli kalite politikası
- Planlı ve hızlı olmak
- Ekip ruhuna sahip olmak

“ kurum profili ”

“

bir başarı

1954 yılında temelleri atılan Alapala Makina, Alapala Grubu'nun en köklü ve ana şirketi olup, sektöründe dünyanın en büyük iki firması arasında yer almakta ve lider olma vizyonuyla ilerlemektedir.

hikayesi ”

İstenilen her kapasitede anahtar teslimi tesisler kuran Alapala Makina, bugün üretiminin %95'ini ihraç eden, ülkesindeki en büyük 500 ihracatçıdan biri olan bir firmadır. Almanya, Fransa, İtalya, ve A.B.D. gibi gelişmiş sanayi ülkeleri dahil olmak üzere 4 kıtada, 75'in üzerinde ülkede yüzlerce anahtar teslimi fabrika referansına sahiptir.

Alapala, üstün teknolojik altyapısı, mükemmeliyetçi kadrosu ve yönetimi, kalite ve müşteri odaklı anlayışıyla sürekli gelişmekte ve büyümektedir. Konusunda uzman kadrosu, yurt dışındaki temsilcilikleri, müşteri memnuniyeti odaklı yedek parça yönetimi ile müşterilerine en iyi satış öncesi ve sonrası hizmeti sunmaktadır.

Alapala, gelişmiş ve ileri teknolojiye sahip üretim tesisinde en iyi verimi ve ürünü elde edeceğiniz kaliteli ve yüksek performanslı makineler üretmektedir.

grup sirketleri



Alapala Grubu sanayi, gıda, dış ticaret ve inşaat olmak üzere 4 sektörde 8 şirket ile faaliyet göstermektedir.

59 yıllık tecrübesi, üstün teknolojik altyapısı, mükemmeliyetçi ve dinamik kadrosu, vizyon sahibi yönetimiyle sürekli gelişmeyi ilke edinen Alapala Grubu yurt içi ve yurt dışı yatırımları ve ortaklıklarıyla devamlı büyümektedir.

“faaliyet alanları,,

PROJE YÖNETİMİ | ÜSTYAPI İNŞAATLARI | UN DEĞİRMENLERİ | İRMİK DEĞİRMENLERİ
YEM FABRİKALARI | MISIR UNU DEĞİRMENLERİ | PİRİNÇ İŞLEME TESİSLERİ
TAHİL DEPOLAMA SİSTEMLERİ | TAŞIMA, YÜKLEME VE BOŞALTMA EKİPMANLARI



ALAPALA MAKİNA SANAYİ VE TİC. A. Ş.



MILL SERVICE SPA - İTALYA



ALAPALA DIŞ TİCARET LTD. ŞTİ.



MULINO UN - UKRAYNA



ALAPALA İNŞAAT TAAHHÜT TURİZM
SAN. VE TİC. LTD. ŞTİ.



MILL PROJECT MOĞOLİSTAN



ALAPALA UN SANAYİ VE TİC. LTD. ŞTİ.



ALAPALA YEM SANAYİ VE TİC. LTD. ŞTİ.

“1954 yılında temelleri atılan Alapala Makina, Alapala Grubu’nun en köklü ve ana şirketi olup, sektöründe dünyanın en önde gelen firmaları arasında yer almakta ve lider olma vizyonuyla ilerlemektedir.”

İstenilen her kapasitede tesisler kuran Alapala Makina, bugün üretiminin %95’ini ihraç ederek ülkesindeki en büyük 500 ihracatçı firma arasında yer almaktadır. Almanya, Fransa, İtalya, ve ABD gibi gelişmiş sanayi ülkeleri dahil olmak üzere 4 kıtada, 75’in üzerinde ülkede yüzlerce anahtar teslimi fabrika referansına sahiptir. Alapala, üstün teknolojik altyapısı, mükemmeliyetçi kadrosu ve yönetimi, kalite ve müşteri odaklı anlayışıyla sürekli gelişmekte ve büyümektedir.

Konusunda uzman kadrosu, yurt dışındaki temsilcilikleri, güçlü servis ağı ve yedek parça stoğu ile müşterilerine en iyi satış öncesi ve sonrası hizmeti sunmaktadır. Alapala, en gelişmiş ve ileri teknolojiye sahip üretim tesisinde en iyi verimi ve ürünü elde edeceğinizi kaliteli ve yüksek performanslı makineler üretmektedir.

Alapala Makina Sanayi Tic. A.Ş.
Organize Sanayi Bölgesi 12. Cadde No: 15
PK: 54, 19040 Çorum/TÜRKİYE
E-mail: info@alapala.com
www.alapala.com



“inşaat grubu”



Alapala İnşaat

Alapala İnşaat, diğer bir grup şirketi olan Alapala Makina'nın kurmuş olduğu anahtar teslim un fabrikalarının; bütünlük ve daha akılcı çözümler geliştirilerek, verilen hizmetin bir adım öteye taşınması amacıyla kurulmuştur. Bu anlamda şirketimiz, un değirmenlerinin, değirmeni oluşturan makine aksamları ile nasıl daha uyumlu olması gerektiğini sorgulayan, “nasıl daha ekonomik, hijyenik ve estetik çözümler üretiriz”i araştıran bir anlayış içerisinde her projeye farklı yaklaşmaktadır.

2007 yılından beri faaliyet gösteren Alapala İnşaat; Abu Dhabi, Gana, Moğolistan, Cezayir ve birçok ülkede çelik bina projelerini başarıyla gerçekleştirmiştir. Alapala İnşaat; hedeflerini değirmencilik sektörüyle kısıtlamamakta, doğru zamanda doğru kişilerle ve yerlerde, doğru yatırımları yaparak, istikrarlı bir şekilde inşaat sektöründe kalıcı olmayı amaçlamaktadır.



En iyi olmak,
doğal olarak kendiliğinden kazanılır.

Mill Service, bereketli doğal kaynakları, iyi, sağlıklı ve güvenli gıdayı, topraklarımızda yetişen hububatı ve diğer ürünleri öğütürerek, bütün dünyada tarladan sofranıza getirir. Bu niteliklere sahip olan gıdaları, gıda endüstrisi için geliştirilen teknolojik sistemlere ve modern değirmen makinelerine borçluyuz. Birçok ekin; un, şeker, kahve ve tuz olarak mutfaklarımız için vazgeçilmez olan eşsiz malzemeler olarak rafine edilir. Deneyim, doğanın değerli bir parçasıdır. Gıdamızın kalitesini yükseltir, hububatin ve gıda maddelerinin kullanım ömürlerini en üst düzeye yükseltir. Her gün, büyük bir arzu ve zamanla kazandığımız uzmanlığımız ile beraber Mill Service, en gelişmiş ve yenilikçi teknik çözümleri araştırır ve geliştirir. Bu sayede, daha verimli öğütme sistemleri dizaynı ve yüksek performanslı makineler ile insan ve doğaya saygılı olarak, en yüksek uluslararası standartlara da bağlı kalarak, değirmencilik sektöründe üretim prosesini geliştirir.

Örnek olarak Mill Service, hububat için öğütme makineleri, temizleme makineleri, filtreler ve özel ürünler olan tuz, kahve ve şeker için öğütme sistemleri üretir. Firmamız müşteri ihtiyaçlarına göre belirlenmiş, özellikle pazar ihtiyaçlarını karşılayacak, müşteri tarafından kullanılmakta olan ve kullanılmak istenen anahtar teslimi çözümler teklif eder.

Sağladığımız faydanın örneği olarak, bütün kıtalarda kurulmuş olan etkili, verimli ve yüksek performanslı birçok Mill Service sistemi buna örnektir. 2001 yılında, sektörde dünyaca ünlü mühendis ekibiyle birlikte İtalya'da kurulan Mill Service SpA, biyoetanol, un ve irmik fabrikalarının proje dizaynı, üretimi ve kurulumunu gerçekleştirmektedir. İtalya Padova'da kurulu olan firmamız, 27 ülkede anahtar teslimi referanslara sahiptir.



Merkez Ofis

Dünya Ticaret Merkezi , A1 Blok, Kat: 15 No: 453 Yeşilköy / İstanbul / Türkiye
Tel: +90 212 4656040 Fax: +90 212 4656042
E-mail: info@alapala.com
www.alapalaconstruction.com

Mill Service SpA,
Via Pelasa, 7835030 Selvazzano Dentro - Padova / İtalya
Tel: +39 049 8978743- 8978744-8978571 Fax: +39 049 8978780
E-mail: info@ms-italia.com www.ms-italia.com



Alapala Mulino Un Fabrikası

2004 yılında kurulan Alapala un fabrikası Mulino, Ukrayna'da bulunmaktadır ve 100 ton/gün kapasiteye sahiptir. Un değirmenciliği sektöründe 50 yıllık bir tecrübeye sahip olan Alapala, en yeni ve modern makineleriyle Ukrayna'daki değerli müşterileri için en kaliteli unu üretmektedir.

Elevatorna Str. 4, Volnyansk Zaporozhye Region, 70002 Ukrayna
Tel: +38 061 432 1099 Fax: +38 061 432 6194
E-mail: mulino@alapala.com
www.mulino.com.ua



Alapala Yem Sanayi Ticaret Limited Şirketi

1982 yılında kurulan Alapala Yem Fabrikası, günlük 15 ton/saat, 360 ton/gün üretim kapasitesine sahiptir. Kaliteli yem üretiminde önder olmayı hedefleyen Alapala Yem, üretim kalitesi ile bölgede hayvan yetiştiriciliğinin gelişmesini ve yüksek verimli hayvan besiciliğini teşvik etmektedir.

Ankara Yolu 7. Km Çorum / Türkiye
Tel: +90 364 235 0035-36 Fax: +90 364 235 0038
E-mail: alapalayem@alapala.com
www.alapalayem.com



Mill Project Dış Tic. Ltd. Şti.

2011 yılında kurulan Mill Project, bulunduğu bölgede müşterilerine her türlü altyapı ve üstyapı inşaatları, yedek parça servisi ve teknik destek hizmetleri vermektedir. Bunun yanı sıra müşterilerine proje konusunda da destek vermekte ve Alapala markasının bölgede daha fazla yayılmasını sağlamakta olan bir grup şirkettir.

Room # 304, Kyoksyushu Tower Building,
6th Khoroo, Bayangol District, Ulaanbatar,
Mongolia
Telefax : +976 70 17 00 63



Alapala Un Sanayi Ticaret Ltd. Şti.

1984 yılında kurulan ve 2013 yılında renovasyon yapılarak faaliyete geçen un fabrikamız, yeni üretilecek makinelerin hem test amaçlı, hem de eğitim amaçlı kullanılacağı bir grup şirketimizdir.

Ankara Yolu 7. Km Çorum / Türkiye
Tel: +90 364 235 0035-36 Fax: +90 364 235 0038
E-mail: alapalaun@alapala.com



Alapala Dış Ticaret Ltd. Şti.

2003 yılında İstanbul'da kurulan Alapala Dış Ticaret Ltd. Şti başta tahıl ürünleri olmak üzere farklı alanlarda ithalat ve ihracat faaliyetleri gerçekleştirmektedir.

Dünya Ticaret Merkezi, A1 Blok, Kat: 15 No: 453
Yeşilköy / İstanbul / Türkiye
Tel: +90 212 465 6040 Fax: +90 212 465 6042
E-mail: info@alapala.com
www.alapaladisticaret.com



Alapala, her zaman ekonomi ve ekoloji için en iyi çözümleri sunar.



“üretim”

“ Bizi diğer firmalardan ayıran yönümüz, üretimin ötesinde hayata değer ve fayda katmaktır.

”



“ürün değil kalite üretiyoruz”

İnsanı diğer canlılardan farklılaştıran en önemli özelliklerden biri kuşkusuz üretebilme gücüne sahip olması...

Bizi diğer firmalardan ayıran yönümüz ise, üretimi; bir ürün ortaya çıkarmanın ötesinde, hayat konforu için değer ve fayda yaratmak üzere bir fırsat olarak görmemizdir. Biz Alapala'da üretim sürecini böyle yorumluyor ve başlangıcından son aşamasına kadar yalnızca ürün değil kalite üretiyoruz.

20.300 m² kapalı alanda ham madde ve yarı mamul depoları, kesme bükme, işleme, boya öncesi kaynaklı ve civatalı birleştirme, boya, boya sonrası montaj, test ve ambalaj hatlarında kusursuz üretim gerçekleştirmek üzere 16 birimden oluşan bölümümüz, en iyi ürünü yaratmak için sürekli çalışarak geleceğe ışık tutuyor.

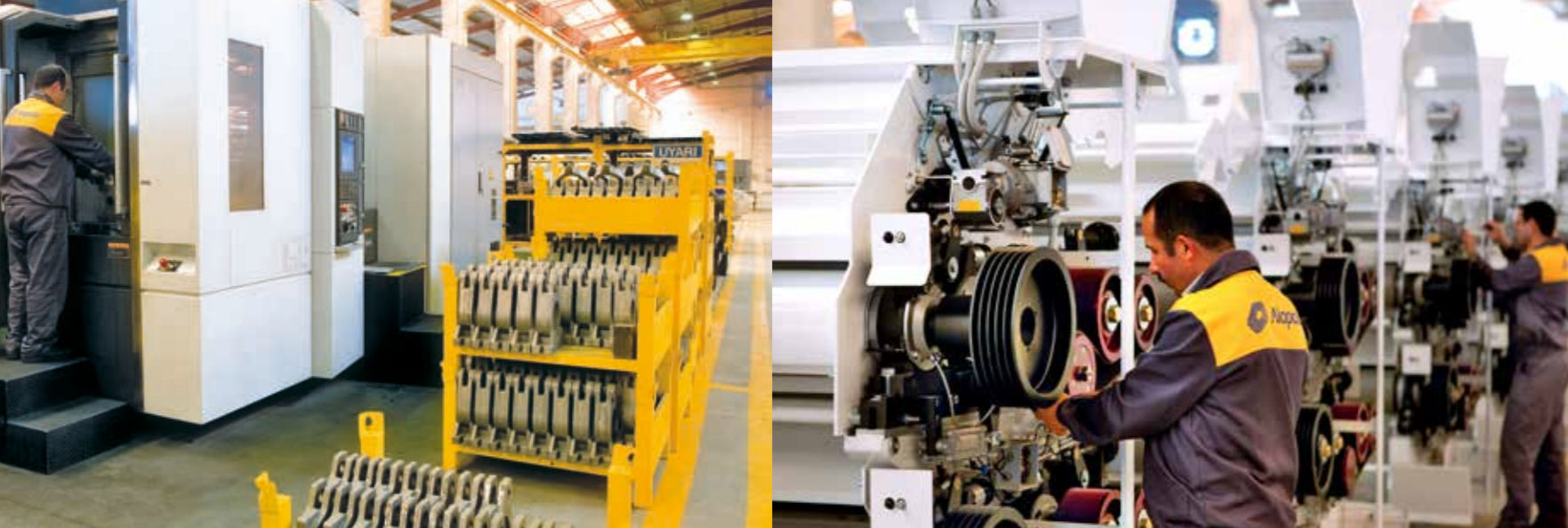



Müşterilerimize en iyi hizmeti sunabilmek için, profesyonel ekibimizle işimizi en iyi şekilde yaparız.

Mühendislerden, teknikerlerden, operatörlerden ve proje uzmanlarından oluşan ekibimiz, anahtar teslim bir tesisin kurulumunu ve makinelerinin üretimini hatasız gerçekleştirir.

Tüm kurumsal şirketlerin olduğu gibi Alapala'nın felsefesi de, üretim profesyonelliğine ve sistematik iş disiplinine dayanır. Siparişler, pazarlama biriminden işlem birimine gönderilir ve burada sınıflandırılır. Söz konusu siparişlerin planlama birimi tarafından ilgili birimlere dağıtılmasının ardından gerekli ön çalışmalar yürütülür ve uzmanlar müşterilerimizin taleplerine hayat verir.

Üretim birimi ve ekipman depoları sorumluları; stokları ve üretim birimlerini sürekli kontrol ederek, üretimdeki bilgi ve yeteneklerini fazlasıyla yansıtırlar.

Eğer sipariş standart tek makine grubu üzerinden verilmişse, basit ve hızlı bir şekilde üretim aşamasına geçilir. Detaylandırılmış proje siparişleri ise proje üzerinde çalışan personelin ve yönetim biriminin koordineli işbirliği ile üretilir.





Bütün aşamalarda tüm kontrolleri titizlikle takip ediyoruz.

Üretim için ham madde ihtiyacı olan çeşitli tesislerde kalite kontrolleri üretim esnasında ve sonrasında belirli kontrol noktalarında yapılmaktadır.

Böylece üretim aşamasındaki ham maddeler, boyama işleminden önce montaja tabi tutulmaktadır. Tüm sökülebilir parçalar, boyama işleminden önce monte edilmekte ve etiketlenmektedir.

Tüm makineler sevkiyat için kalite kontrol ünitesinde gerekli test ve kontrollere tabi tutularak son kontrol formları tamamlandıktan sonra yeniden montajlanır ve makineler ambalaj alanlarına alınır.

Sevkiyatın deniz ya da kara yolu ulaşımıyla yapılmasına bağlı olarak aşınmalara karşı koruma önlemleri maksimum düzeyde alınmakta, makineler buna göre paketlenerek sevk işlemi gerçekleştirilmektedir. Kurulum biriminde eğitilen personelimiz, şantiyede makinelerin projeye uygun montajını yaparak, makineleri kullanılabilir hale getirir.

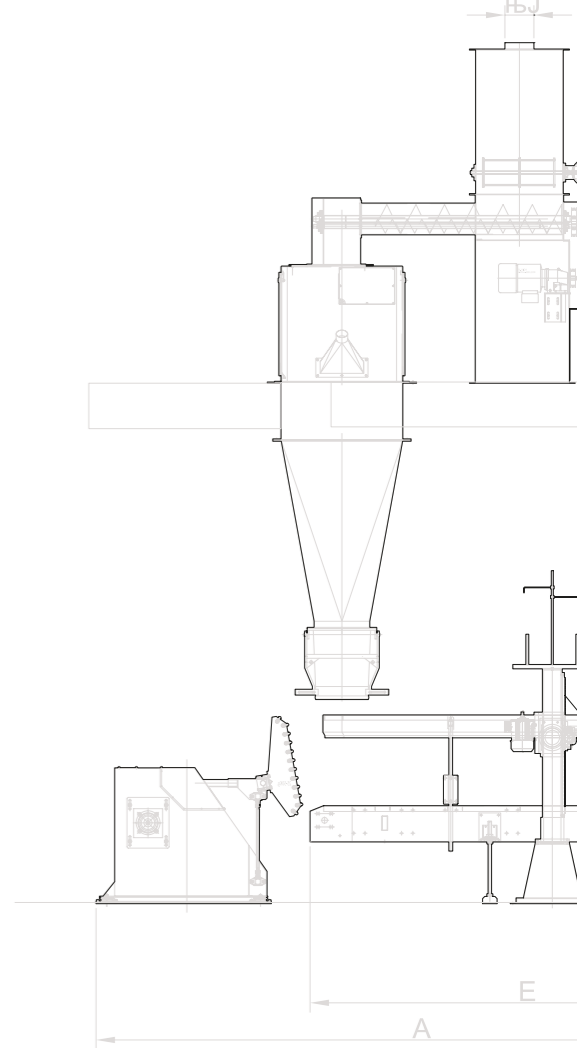

“mühendislik”

“ Fark yaratmanın önem taşıdığına inanıyoruz...”

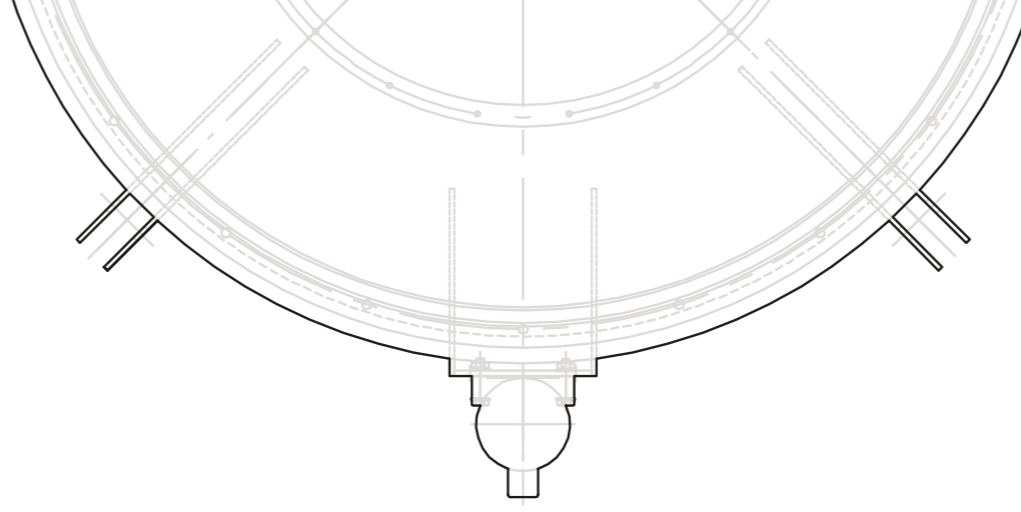

“her yerde mühendislik çözümleri”

Bir üretim tesisinin ya da fabrikanın yüksek performansı ile çalışması, kullanılan makinelerin gücü ve kalitesinin yanı sıra üretim alanının da verimli kullanılmasına bağlıdır. İstenilen kapasiteye uygun makine modellerinin seçilmesi ve estetik olarak fabrikadaki en uygun yerin belirlenmesi, diğer ekipmanların tasarımı ve üretimi için gerekli detayların sağlanması gerekir. Biz değirmen prosesi birimimizde fabrikanızdan en yüksek verimi alabilmeniz için size özel çözümler üretiyoruz.

İstenilen kapasiteye uygun makine modellerinin seçimi yapıldıktan sonra gerekli tüm ölçüler belirleniyor, fabrika tasarımlarında Katı Modelleme, CAD ve Animasyon programlarını kullanarak ergonomik yerleşimi, alternatif öneriler ile gerçekleştiriyoruz. Fabrika montajı aşamasında da rutin kontrollerle, yerleşimin projeye uygunluğunu kontrol ediyoruz.

Kalite kavramının sadece ürün ve üretimle ilgili bir standart olmadığını bilincinde olan, maksimum müşteri memnuniyeti odaklı hizmet felsefesi ile hareket eden bir kuruluş olarak, oluşturduğumuz profesyonel değirmen prosesi ekibinin, sektörde yeterli deneyime, değirmen makineleri konusunda gerekli bilgi ve birikime sahip olmasına özen gösteriyor, değişen teknolojiyi ve alanlarındaki küresel gelişmeleri farklı kaynaklardan izleyip uygulamalarına olanak sağlıyoruz.

Proje ve Proses Yönetimi

Alapala bünyesindeki konusunda uzman profesyoneller, müşteri isteklerine göre çeşitli opsiyonlarda anahtar teslim fabrika çözümlerini müşterilerine sunmaktadır.

Zamanlama

Profesyonel mühendislerimiz gerek projelendirme gerekse tüm proseslerde çalışmalarını yaparken müşterilerimizin istediği zamana göre üretim ile planlı olarak çalışmalarını sürdürmektedir.

Değirmen Dizaynı

Mühendislerimiz fabrikayı (değirmeni) dizayn ederken her bir bölümün detaylı akış şemasını hazırlamakta ve bunun için uzman kadromuz en son teknoloji çizim programlarını kullanmaktadır.

Sadece makine değil, bina da bizim işimiz. Alapala müşteri isteğine göre istendiğinde profesyonel uzmanlarla, sivil ve inşaat mühendisleri ile müşterilerine ortak çözümler üretmekte ve çelik binaların üretimini gerçekleştirmektedir.

En Uygun Çözümler

Alapala; projelere, müşterilerinin ihtiyaç duyduğu kapasite ve verimi en az makine ile sağlayacağı mühendislik çözümleri geliştirerek yaklaşmaktadır.

“otomasyon”

“ Bizi zirveye ulařtıran en önemli etken yüksek hizmet kalitemizdir. ”

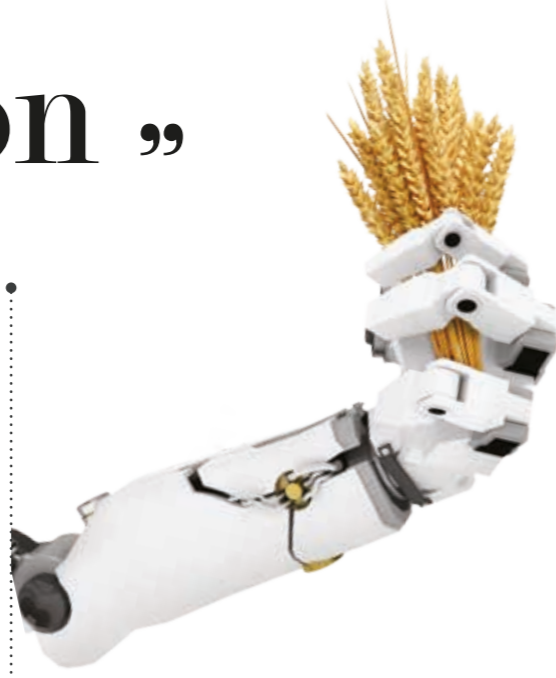

Bizi zirveye ulařtıran en önemli etkenlerin bařında, un ve yem makineleri sektöründe güven kavramının ağırlığını taşıyabilen bir kuruluş olmamız ve yüksek hizmet kalitemiz gelir.

Un ve yem fabrikası alçak gerilim ve kompanze sistemi elektrik projesi çizimi, MCC panoları dizayn ve imalatı, kompanze panoları dizayn ve imalatı, PLC programlama ve scada yazılımı, saha kablo tesisatı ve kablo tavaları montaj ve baęlantıları, bilgisayar arıza tamiri ve program kurulum işlemleri, imalatı yapılan tüm makinelerin elektrik ve elektronik cihazlarının tespit ve temini, montajı ve test edilmesi, atölye elektrik arızaları (el aletleri, enerji nakil hatları, CNC ve dięer işleme makineleri vb.) tamir, bakım ve onarım işlemleri, üretimde devamlılığı sağlamak üzere otomasyon bölümümüzün görevlerinin küçük bir bölümünü oluřturmaktadır.

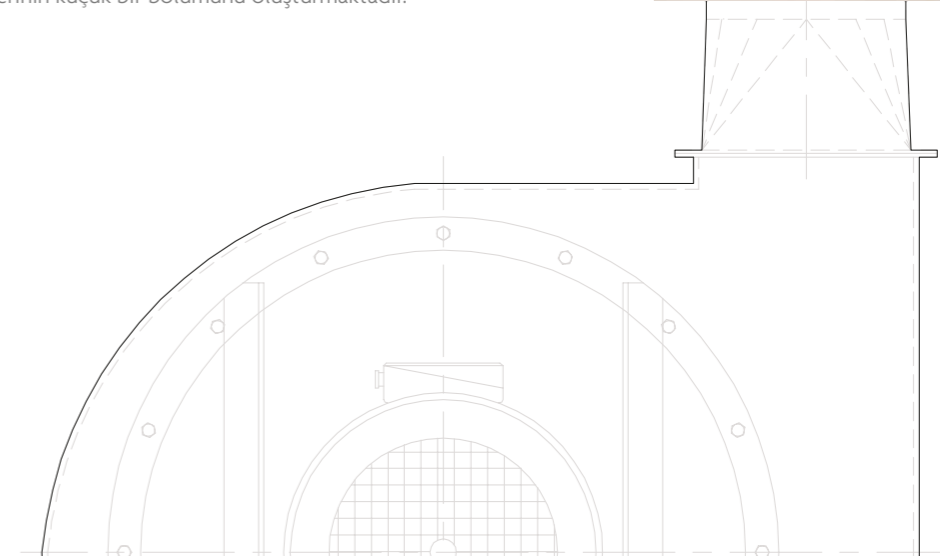

“ ar-ge ”

“
Yüksek kalite
sadece verimli
çalışmayla
elde edilemez,
sürekli araştırma
ve geliştirme
gerektirir.
”

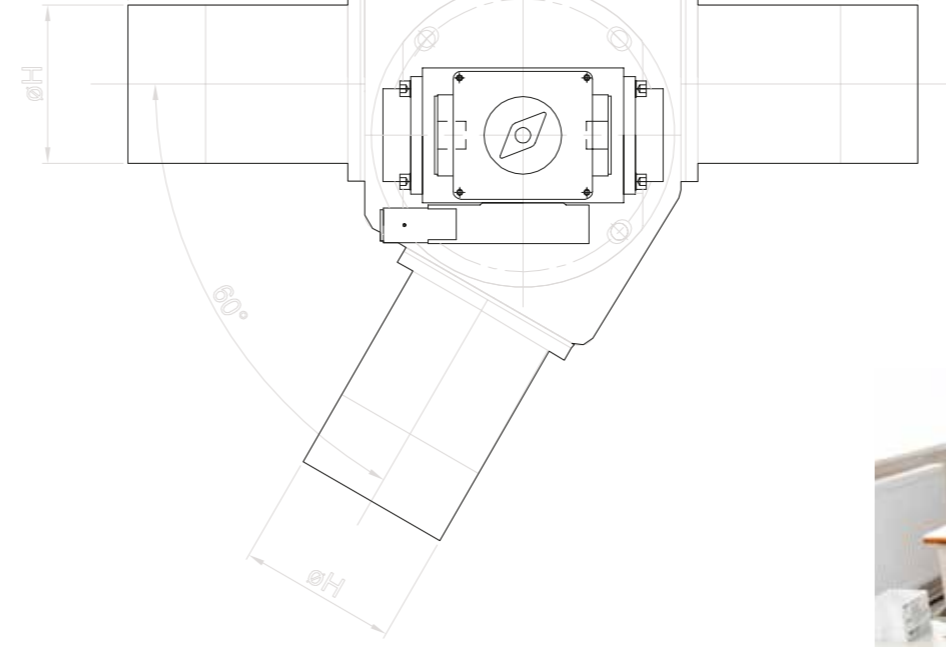

Ar-Ge bölümümüzde, makine ve ekipmanlarımızın yüksek performansı, en aza indirgenmiş bakım gereksinimi ve enerji tüketimi hususları üzerinde çalışıyoruz.

Konusunda uzman mühendislerimiz, son teknolojiye sahip laboratuvarlarımızda gerekli test cihazları ile yoğun olarak çalışmaktadırlar.

Ürünlerimiz, farklı ülkelerin koşullarına göre test edilmekte ve bu kriterlere göre pazara sunulmaktadır.

“hizmet satış sonrası destek”

► eğitim

- İhtiyaç duyulan eğitim hangi makine ile ilgiliyse bizzat o makine üzerinde detaylı eğitim verilmektedir.
- Alapala gerek müşterilerinin tesislerinde, gerek ise Çorum'daki kendi fabrikasında istekler doğrultusunda eğitim vermektedir.
- Eğitim müşterinin konuyu tam anlamasını sağlamak için farklı dillerde de yapılabilmektedir.
- Eğitimler Alapala çatısı altında çalışan uzman kişiler tarafından gerçekleştirilir.
- Eğitimli ve profesyonel eğitim kadromuzun müşterinin fabrikasında verdiği eğitim sonrası gözle görülür ve ölçülebilir iyileştirmeler gerçekleştirilmektedir.
- Eğitimler fabrikada çalışan her seviyedeki personel için gerçekleştirilebilmektedir.

► danışmanlık

Alapala, gerek kendi müşterilerine, gerek ise rakipleri tarafından yapılmış olan değirmen sahiplerine danışmanlık hizmeti de vermektedir. Müşterilerinin işletmekte olduğu bir değirmenin performansı ya da işletmesi ile ilgili bir iyileştirme istendiğinde; Alapala, gerekli olan tüm çalışmaları müşterisinin tesisinde yaparak gerekli gördüğü iyileştirme planlarını müşterisine raporlamaktadır ve müşteri onayı sonrası gerekli çalışmaları başlatmaktadır.

► yedek parça

Kaliteli ve efektif yedek parça yönetimi Alapala'nın en önem verdiği konulardan biridir. Temel hedef, tesisin herhangi bir arıza nedeniyle uzun süre durmamasının ve performansının düşmemesinin sağlanmasıdır. Bu nedenle firmaların optimum yedek parça stoğu oluşturulmakta ve kolaylıkla herhangi bir parça değişimine anında müdahale etmeleri sağlanmaktadır. Garanti süresi öncesi ya da sonrası müşterilerimizin istediği her türlü yedek parça kendilerine en hızlı şekilde ulaştırılmaktadır.



► satış sonrası destek

Sorun, fabrikanızın en yüksek verimle sürekli çalışması ise, bizden iyisini bulamazsınız...

Servis örgütümüz müşterilerimize en iyi hizmeti verebilmek için amacına uygun özel ekiplerle donatılmıştır.

Servis teknisyenlerimiz en son bilgilerle donatılmış, eğitilmiş ve size en iyi hizmeti en kısa zamanda verebilmek için motive olmuşlardır.

Hepimizin ortak amacı, müşterilerimize en iyi hizmeti en kısa zamanda ve tek seferde verebilmek, fabrikanızı en az problem ile sürekli çalışır durumda tutmaktır.

Müşteri Teknik Destek Merkezi (CTAC)

CTAC: “Customer Technical Assistance Center - Müşteri Teknik Destek Merkezi” bölge temsilcilerinin ve müşterilerimizin faydalandığı bir uygulamadır.

Bu sayede bölge temsilcileri ve müşterilerimiz değişiklikler, çözümler ve servis bilgileri hakkında güncel bilgilere sahip olmaktadır.

Ürün İyileştirme Programları (PIP)

Ürün üzerinde dikkate değer bir fonksiyonel veya güvenilirliği artırıcı bir değişim veya gelişim söz konusu olduğunda Alapala, genelde bir Ürün Geliştirme Programı (PIP- Product Improvement Program) açıklar.

Bu programların makinelere uygulanması sayesinde ürün kalitesinin yanı sıra güvenilirliğinin de korunması sağlanmaktadır.

Önce Memnuniyet (Satisfaction First)

Alapala'da müşteri memnuniyeti için bir parçasıdır.

Alapala olarak, müşterilerin ihtiyaçlarını tanıma tutkusu sonucu ortaya çıkardığımız ürün ve hizmetlerimiz ile müşterilerle kalıcı bir ilişki kurmak ve bu ilişkiden müşterilerimizin memnun olmalarını sağlamak öncelikli görevlerimizdir.

► ürünler



TEMİZLEME

- Çöp Sasörü TCSI
- Hava Kanalı KHKA
- Hava Dönüştürücü Tarar KTHI
- Sınıflandırıcı Taş Ayırıcı TKTD
- Taş Ayırıcı TKTA
- Kabuk Soyucu KCSI
- Cebri Tav Makinası TCTS
- Otomatik Tav Makinası TCTA
- Boru Mıknatıs KDMB
- Çekiçli Değirmen TCDA



ÖĞÜTME

- Vals Makinesi DAVM
- Kare Elek DPAK
- İrmik Sasörü DISA
- Kepek Fırçası DKFS
- Dik-Vibro Elek DVSI
- Tambur Detaşör DTDA
- İrmik Kırıcı DIKA
- Silo Boşaltıcı PSKB-PSUB
- Turbo Kontrol Eleği TKSF
- Un için Böcek Öldürücü DVDU
- Vibro Besleyici DTTA
- Kontrol Eleği RKES



TAŞIMA ve FİLTRELEME

- Filtre KFSI
- Toz Siklonu KTSA
- Alçak Basıncılı Fan KTMA
- Yüksek Basıncılı Fan DPMA
- Hava Kilidi KHKM
- Eklüs KEKM
- Pnömatik Yön Klapesi KPKA
- Helezon Taşıyıcı KHVA
- Zincirli Konveyör KZKI
- Sürgülü Klape MPKA
- Tüp Vida KTVA
- Elevator KBEA



TARTIM ve PAKETLEME

- Paketleme Makinesi PTMA
- Otomatik Paçal Makinesi TFBI
- Kantar KBTA-C
- Randıman Kantarı DURA, DKRA, KBTA
- Karusel Paketleme Makinası CTMA



YEM MAKİNALARI

- Melasiyer YKMM
- Pellet Presi KPPM
- Çekiçli Değirmen TCDA
- Enzim Mikseri YKEK
- Pellet Soğutucu YKPS
- Mikser YYKA

Alapala'nın
yeni jenerasyon
değirmencilik teknolojisi ile tanışın.

ARION PURIFIER



AURORA QUADRO
PLANSİFİTER



SIMILAGO II



Alapala'nın hizmetlerinden bir diğeri de, anahtar teslimi projeler çerçevesinde mimari, elektromekanik tasarım ve çelik bina inşaatları olmak üzere tüm üstyapı inşaatlarını gerçekleştirebilmektir.

Vizyonumuz

İş politikamız doğrultusunda en iyi çözümlerle farklı tasarımlar oluşturarak, kaliteden ödün vermeden beklentilerin üstüne çıkmak ve sektöründe öncü firmalar arasındaki yerini almaktır.

Hizmetlerimiz

- Mimari, statik, elektrik ve mekanik proje tasarım ve mühendisliği
- Mimari görselleme
- Sürdürülebilir, ekolojik, çevreye duyarlı tasarım (Leed Sertifikasyonu)
- Ekonomik, optimum, prosese uygun arazi yerleşim çözümleri ve planlama
- Anahtar teslim çelik konstrüksiyon inşaat
Endüstriyel binalar
Yüksek binalar
Çelik üretim yapıları
Atölyeler
Konutlar
- Sözleşme genel şartları
Teknik şartnameler
Metraj ve keşifler
Çizimler

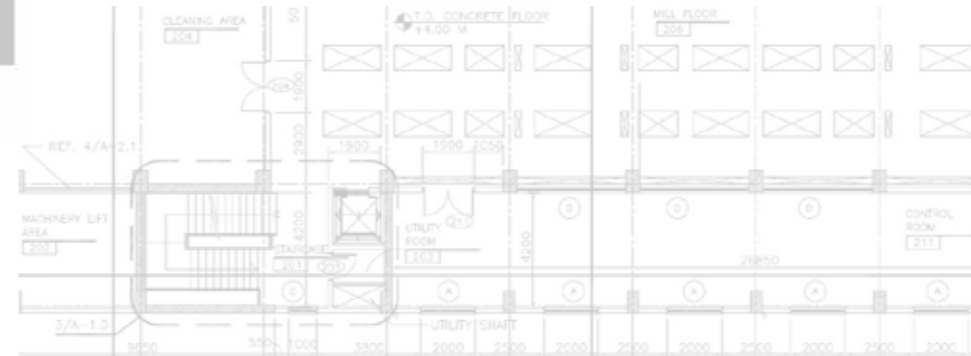

“tahıl depolama sistemleri”

Dünyanın her yerinde esnek ve benzersiz çözümler sunmamızı sağlayan en güncel mühendislik tekniklerini kullanarak silo sistemleri tasarımı, montajı ve tesis kurulumunda uzmanlaştık.

Üstün kaliteyi sağlamak için projenin başlangıcından teslimine kadar tüm süreçte ortaklarımızın imalat ve montaj işlemlerindeki her gelişmeyi titizlikle kontrol etmekteyiz.

Depolama esnasında kalite kontrol, işleme, iletme ve tesisinizin yönetiminde size kolaylık sunan güvenlik, verimlilik ve kârın devamlılığı için tam mühendislik hizmeti sağlıyoruz.

Dünyanın önde gelen Güney Kore menşeli şirketlerinden biri olan Daewon GSI, Optik Ayırıcı (Color Sorter) sektöründe ve pirinç unu fabrikası kurulumunda 2012 yılında Alapala ile stratejik bir ortaklık kurmuştur.

Optik Ayırıcı sektöründe 25 yıllık tecrübeye sahip olan Daewon GSI, bu tecrübesini Alapala ile paylaşacak ve bu ortaklık, sektörde dünya genelinde daha fazla söz sahibi olacaktır.

Bu ortaklık ile;

- 1- Ön Temizleme
- 2- Optik Ayırıcı
- 3- Pirinç için Ön Şartlandırıcı
- 4- De-Branner
- 5- Komple Pirinç Değirmeni
- 6- Pirinç Değirmeni Makinaları ve Ekipmanları
- 7- Wind Separator
- 8- De-Awner
- 9- Tahıl Kurutucuların satışı ve pazarlaması yapılacaktır.

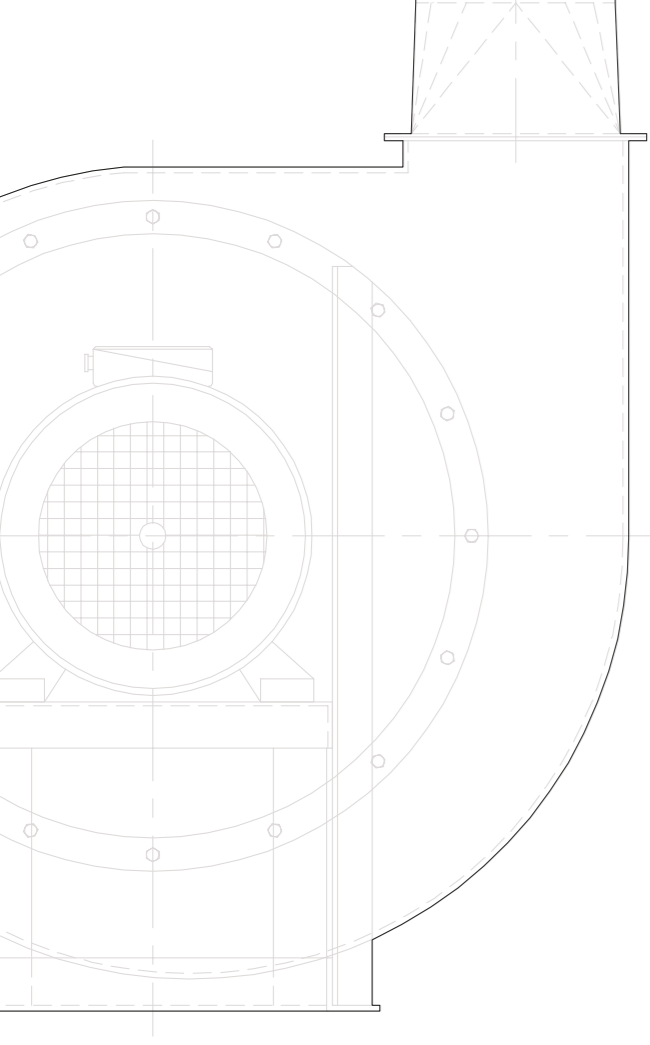

“proje departmanı”

Proje Departmanı, ürettiğimiz makine ve ekipmanlara ait üretim ve tanıtım resimlerini tasarlar ve çizer.

Çizimlerde son versiyon CAD programları kullanır. Kullanılan programlar, üretim şartları, satın alma, depo ve planlama süreçleriyle koordineli bir sistem yapısına sahiptir.

Personeli, yetkinliği görev tanımına uygun başvurular arasından seçilir ve ilerleyen süreçte gerekli eğitimleri planlanır, gerçekleşmesi ve uygulanması sağlanır.

Müşteri şikayet ve memnuniyet değerlerini dikkate alır.

Revizyon, üretim takibi, kayıt, arşiv ve performans değerlendirme süreçlerini gerçekleştirerek sistemin kontrollü ve iyileşerek yaşamasını sağlar.



► Değirmen prosesi departmanı

Değirmen Prosesi Departmanı, un ve yem fabrikalarına ait bina ve kapasiteye uygun değirmen prosesi resimlerini tasarlar ve çizer.

Müşteriye, üretim talebi ve hedefine uygun, alternatif üretim süreçleri önerir.

Üretim süreçlerini akım şemaları çizerek görselleştirir.

Müşterinin karar verdiği un/yem fabrikasına gerekli, maksimum verimli, minimum makine ve ekipman listelerini ve binanın delik planlarını çıkarır.

Üretim, sevkiyat, montaj ve devreye alma süreçlerinde gerekli uygunluk kontrollerini yapar, müşteriyle sürekli temas halinde kalarak taahhüt edilen kalite ve randımanın gerçekleşmesini ve memnuniyeti sağlar.

Çizimlerde son versiyon CAD programları kullanır. Kullanılan programlar, üretim şartları, satın alma, depo ve planlama süreçleriyle koordineli bir sistem yapısına sahiptir.

Personeli, yetkinliği görev tanımına uygun başvurular arasından seçilir ve ilerleyen süreçte gerekli eğitimleri planlanır, gerçekleşmesi ve uygulanması sağlanır.

Müşteri şikayet ve memnuniyet değerlerini dikkate alır.

Revizyon, üretim takibi, kayıt, arşiv ve performans değerlendirme süreçlerini gerçekleştirerek sistemin kontrollü ve iyileşerek yaşamasını sağlar.



► İş planlama süreci

Yıllık iş programının fabrika projeleri ekseninde hazırlanmasını sağlar. Proje ve iş emirleri detaylarının etkinliklerini hazırlar, ham madde stoklarına bakarak gerekli satın alma uyarılarını yapar, önceliklerine göre üretime yönlendirir ve kayıtlarını tutar.

► Üretim takip süreci

Proje faaliyetlerini takip eder, haftalık ve aylık olarak üst yönetime aktarır. İş programı ile faaliyet raporları arasında uyumsuzluk olması halinde iç tedarikçi ve müşterilerini de uyararak gerekli işlemleri yapar.

Firma içi ve firma dışı bilgilendirmeleri yapar.

► Eğitim ve izleme süreci

Kullanılan tasarım programlarındaki gelişme ve yenilikleri de izleyip üretilebilirlikle ilişkilendirmesini yaparak bilgi sistemi oluşturur.

Birim içi eğitim ihtiyaçlarını analiz ederek planlamasını yapar ve uygulanmasını sağlar. Üretim proje ile uygunluğunu her üretim kademesinde izler.

► Kayıt ve arşiv süreci

Projelerle ilgili uygulama formlarının doldurulup arşivlenmesini sağlar.

Müşteri şikayetlerinin projeyi ilgilendiren bölümlerini bir düzeltme ve iyileştirme fırsatı olarak görüp faaliyeti başlatır.

Proje tarafından üretilen detay resimlerini arşivde muhafaza eder ve ilgili raporların arşiv bilgilerini tutar.

“iş üniteleri”

► iş üniteleri

Alapala proje tasarımı, üstyapı inşaatı, makine üretimi, montajı, devreye alması ve tahıl depolama sistemleri olmak üzere siz değerli müşterileri için anahtar teslimi olarak gerçekleştirilebilmektedir.

Üretim %95'ini ihraç eden Alapala, 75'in üzerinde ülkede, yüzlerce referansıyla bugün sektörde dünyadaki en büyük 2 kuruluşun biri olarak, müşterileri için en yüksek verimi alacağı tesisleri en ekonomik çözümlerle sunmaktadır.

- Anahtar Teslim Un Fabrikaları
- Anahtar Teslim İrmik Fabrikaları
- Anahtar Teslim Mısır Unu Fabrikaları
- Anahtar Teslim Pirinç Unu Fabrikaları
- Anahtar Teslim Yem Fabrikaları
- Üstyapı İnşaatları
- Tahıl Depolama Sistemleri

“Dünyada Alapala”

Alapala Grubu olarak bizler Amerika'dan Endonezya'ya kadar 30'un üzerinde farklı lokasyonda bulunan temsilcilerimiz ve iş ortaklarımız ile siz değerli müşterilerimize en iyi hizmeti sunmayı amaçlıyoruz.



referans

ALMANYA 
Anmendorfer Mühle

80 T / S

AMERİKA BİRLEŞİK DEVLETLERİ 
Keynes Brother Flour Mill
Ohio

225 MT / 24 S Yumuşak Buğday

Kraft Foods
Houston

Makine

AVUSTURYA 
Fa. Ammag GmbH
Gunskirchen

Makine & Ekipman

AZERBAYCAN 
Ekmekcioglu
Sumgayt

150 MT / 24 S Yumuşak Buğday SPM

BİRLEŞİK ARAP EMİRLİKLERİ 
National Flour Mills Co.
Dubai

Makine & Ekipman

BOSNA HERSEK 
Euro Trans Gradacac
Sehitluci

100 MT / 24 S Yumuşak Buğday Makine & Ekipman

Mlin Majic Doo
Prud

100 MT / 24 S Yumuşak Buğday

Doo Dem
Kulpin

100 MT / 24 S Yumuşak Buğday

Doo Zito Dunav
Batajnica

100 MT / 24 S Yumuşak Buğday

Sztur Mlin – Pek
Despotovac

Makine & Ekipman

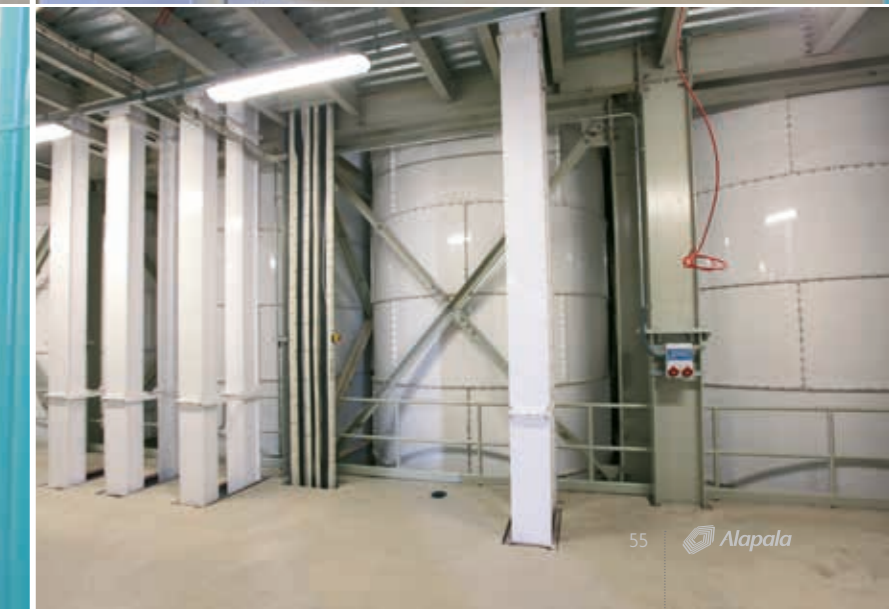

CEZAYİR



Sarl Socetram
Oran

20.000 MT Çelik Kutu

Sarl Socetram
Oran

400 MT / 24 S Yumuşak Buğday

E.R.I.A.D. S.B.A. s.p.a.
Oued Tlelat

300 MT / 24 S Yumuşak Buğday

E.R.I.A.D. S.B.A. s.p.a.
Bahklouf Mascara

220 MT / 24 S Yumuşak Buğday

STCO
Sig

220 MT / 24 S Yumuşak Buğday

Sarl Minoseb
Tizi Ouzou

180 MT / 24 S Yumuşak Buğday Temizlik Bölümü

Sarl Sorim
Oran

40 MT / 24 S Yumuşak Buğday

Minoterie Semoulerie Merabet Sid Ahmed
Naama

100 MT / 24 S Makarnalık Buğday

Les Moulins du Maghreb
Tlemcen

70 MT / 24 S Yumuşak Buğday

Minoterie Semoulerie Mesnoua
Oran

40 MT / 24 S Yumuşak Buğday

Sarl Sbahi Habib & Hadj
Oran

40 MT / 24 S Sert Buğday

STCO
Sig

25 MT / S Yem Değirmeni

Minoteries Essakine
Tlemcen

Makine & Ekipman

Sarl Main d'Or
Annaba

Makine & Ekipman

Les moulins de Belgith
Annaba

Makine

OLAM INTERNATIONAL

GHANA | 500 MT / 24 S



DANİMARKA 

United Milling Systems ApS
Brøndby

Makine & Ekipman

Engsko
Randers

Makine & Ekipman

ENDONEZYA 

PT Halim Sari Gandum Prima
Jakarta

150 MT / 24 S Yumuşak Buğday

FAS 

Moulin Mazagan
El Jadida

250 MT / 24 S Yumuşak Buğday

Minoterie Doukkala
El Jadida

110 MT / 24 S Makarnalık Buğday

SMMO
Oujda

120 MT / 24 S Uzantı

Moulin de Zerhoun
Meknes

Makine & Ekipman

Minoterie Ait Melloul
Agadir

Makine & Ekipman

Moulin Ouled Harizi
Berrechid

Makine & Ekipman

Moulin Isly
Oujda

Makine & Ekipman

Les Grands Moulins de l'Atlas
Marakkech

Makine & Ekipman

FIJİ ADALARI 

Fiji Flour Mills
Suva

Makine & Ekipman



EVELIA

FRANSA



FRANSA



Groupe Terrena – Evelia
Beaupreau

200 MT / 24 S Yumuşak Buğday

Minoterie Planchot
St. Paul en Pareds

150 MT / 24 S Yumuşak Buğday

SCARA Grands Moulins
D'Arcis –Sur-Aube

Makine & Ekipman

Les Grands Moulins de Paris

Makine & Ekipman

Minoterie Souchart
Montelimard

Makine & Ekipman

Sopral
Plechatel

Makine & Ekipman

GANA



Olam International Limited
Accra

500 MT / 24 S Yumuşak Buğday

GÜNEY AFRİKA CUMHURİYETİ



MTS
Pretoria

Makine & Ekipman

Free State Flour Mills

Makine & Ekipman

GÜRCİSTAN



Alaphi Flour Mill
Tbilisi

150 MT / 24 S Yumuşak Buğday

HOLLANDA



Cargill B.V.
Lelyweg

Makine & Ekipman

Meneba B.V.
Rotterdam

Makine & Ekipman

IRAK



Ministry of Trade – General Co. for Grains Processing
Baghdad

Makine & Ekipman

İRAN



Ard Setareh Kordan
Tehran

300 MT / 24 S Yumuşak Buğday

Iran Beachter
Tehran

300 MT / 24 S Yumuşak Buğday

Ard Ghandom Morvarid
Urumiyah

250 MT / 24 S Yumuşak Buğday

Iran Beachter
Tehran

150 MT / 24 S Makarnalık Buğday

Ard Roshan
Tehran

220 MT / 24 S Yumuşak Buğday

Ard Sefid Armaghan
Bognour

150 MT / 24 S Yumuşak Buğday

Ard Baharan Tebriz
Tebriz

150 MT / 24 S Yumuşak Buğday

Dasht
Tebriz

150 MT / 24 S Yumuşak Buğday

Beneseh
Tahrn

130 MT / 24 S Yumuşak Buğday

Mraveh
Tphe

130 MT / 24 S Yumuşak Buğday

Kangan Flour Factory
Zahedan

Makine & Ekipman

Flour Factory Neka
Neka

Makine & Ekipman

Flour Company Adalet Ali Goderz

Makine & Ekipman

Flour Factory Benfsheh
Benfsheh

Makine & Ekipman

Sherkat Sahami Mojame Sanati Omidyar
Zahedan

Makine & Ekipman

Khoosheh Afsahan Co.
Urumiye

Makine & Ekipman

Ard Khosheh Telai – Sepid
Mashhad

Makine & Ekipman

Parsan Ard Toos
Mashhad

Makine & Ekipman

Omidyar Co.
Zahidan

Makine & Ekipman

Ard Golestan Zavadi Co.
Colestan

Makine & Ekipman

PLANCHOT

FRANSA



İTALYA



PERTEGHELLA S.R.L.

Montova

150 MT / 24 S Yumuşak Buğday

Sedamly S.P.A.

Saluzo

Makine & Ekipman

Megavit S.r.l

Cremona

Makine & Ekipman

G&AS

Padova

Makine & Ekipman

Favero Antonio Srl

Padova

Makine

JAMAİKA



Jamaica Flour Mills

Kingstown

Makine & Ekipman

KANADA



Ellison Milling

Leithbridge

Makine & Ekipman

Nutrasun Foods Ltd.

Regina

Makine & Ekipman

KARADAĞ



Mill Sajo

Spuz

100 MT / 24 S Yumuşak Buğday

Proizvodno Trgovinsko Preduzece Doo

Siroki Put

Makine & Ekipman

Montelin Sajo

Danilovgrad

Makine & Ekipman

KOSOVA



Sadik Morini / Prizren

Kosovo

100 MT / 24 S Yumuşak Buğday

KUZEY KIBRIS TÜRK CUMHURİYETİ



Başpınar Un

Lefkoşa

200 MT / 24 S Yumuşak Buğday



LÜBNAN



Shahba Flour Mill
Beyrouth

120 MT / 24 S Yumuşak Buğday

Modern Flour Mill
Beyrouth

80 MT / 24 S Makarnalık Buğday

MACARİSTAN



Szecseny Mill Kft.

120 MT / 24 S Yumuşak Buğday

R ES D Agrotechnikai KFT.
Rakoczi U

Makine & Ekipman

Triex Kereskedelmi Kft.

Makine & Ekipman

MAKEDONYA



Agromechanica
Tetovo

150 MT / 24 S Yumuşak Buğday

Bereqeti
Tetovo

100 MT / 24 S Yumuşak Buğday

Zito Polog
Tetovo

Makine & Ekipman

P.P.S. IVO
Strumica

Makine & Ekipman

Mill Kadino
Skopje

Makine & Ekipman

Prom-Ing Company
Skopje

Makine & Ekipman

Doo Ventura
Skopje

Değirmen Renovasyonu

Melnico Kadino
Skopje

Makine & Ekipman

Dekamel Demir Kapija
Skopje

Makine & Ekipman

MARTİNİK



Le Moulins Saza Semair
Le Robet

Makine & Ekipman



BARILLA
TÜRKİYE



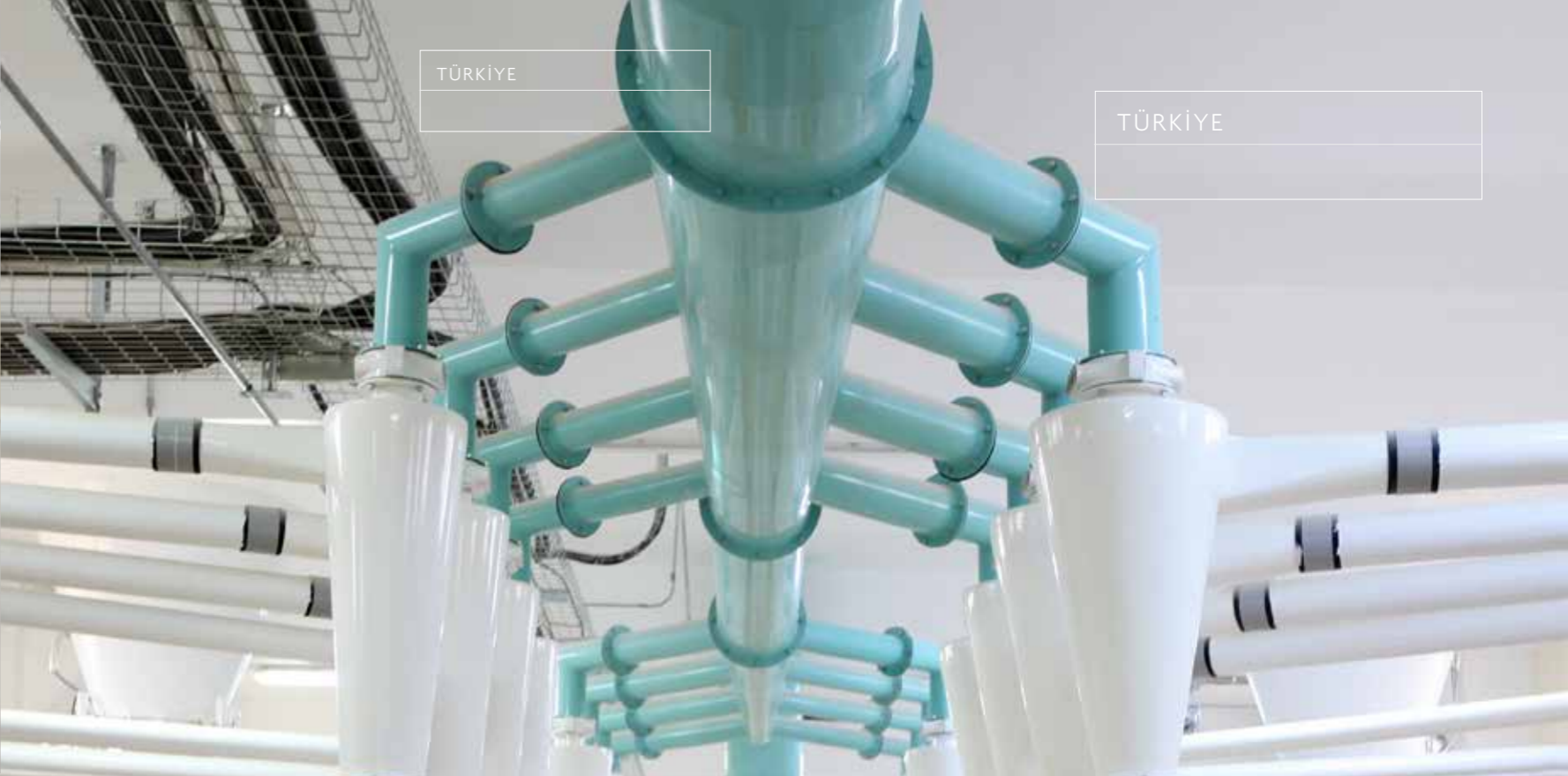

MISIR



Abou Elghait Flour Mill
Kalyobia

220 MT / 24 S Yumuşak Buğday & 40 MT / 24 S
Mısır

Kafra Hamza Flour Mill
Cario

200 MT / 24 S Yumuşak Buğday

El Obour Flour Mill
Cario

150 MT / 24 S Yumuşak Buğday & 40 MT / 24 S
Mısır

El Fattam Flour Mill
Cario

120 MT / 24 S Yumuşak Buğday & 40 MT / 24 S
Mısır

Upper Egypt Flour Mill
Sohag

Makine & Ekipman

South Cario Flour Mill
Cario

Makine & Ekipman

MOĞOLİSTAN



Khaalga Tsonkh
Ulaan Baatar

120 MT / 24 S Yumuşak Buğday

Khaalga Tsonkh
Ulaan Baatar

12,000 T Buğday Silo Kompleksi

OMAN SULTANLIĞI



Oman Flour Mills Co
Ruwi

Makine & Ekipman

ROMANYA



SC "Vital MM"
Timisoara

500 MT / 24 S Yumuşak Buğday

Demopan Braila
Braila

300 MT / 24 S Yumuşak Buğday

SC "Vital MM"
Timisoara

140 MT / 24 S Yumuşak Buğday

Bristrika

120 MT / 24 S Yumuşak Buğday

Rosiori de Vede

100 MT / 24 S Yumuşak Buğday

S.C. Combavipor SA Galati
Galati

Silo Sistemi

Standart Investment Co. Srl
Slobozia

Silo Temizlik Sistemi

Germino
Teleorman

Makine & Ekipman

Boromir Ind Srl
Jid Hunedora

Makine & Ekipman

SENEGAL



Le Four Khalif Sar
Dakar

280 MT / 24 S Yumuşak Buğday

SIRBİSTAN



Zito Dunav
Batajnica – Belgrade

80 MT / 24 S Yumuşak Buğday

Dekamel
Makine & Ekipman

Sztur Mlin-Pek
Despotovac

Makine & Ekipman

Doo Ventura
Beograd

Makine & Ekipman



SURİYE 

Bakri Farwati Co.
Aleppo

240 MT / 24 S Yumuşak Buğday

Sabouni Co.
Hama

SVAZİLİLAND 

Seaboard
Swaziland

Makine & Ekipman

Brownny Co. For Food Industry & Snacks
Damas

Makine & Ekipman

TÜRKİYE 

Barilla Maceroni
Bolu

300 T / 24 S Yumuşak Buğday

Hamitoğulları Un
Mardin

300 T / 24 S Yumuşak Buğday

Ömeroğulları Un
Mardin

320 T / 24 S Yumuşak Buğday

TÜRKMENİSTAN 

Tecen Flour Mill
Tecen

170 MT / 24 S Yumuşak Buğday

Çocuklu Flour Mill
Mari

170 MT / 24 S Yumuşak Buğday

Türkmenkale Flour Mill
Mari

150 MT / 24 S Yumuşak Buğday

UKRAYNA 

Mulino
Zaporojje

100 MT / 24 S Yumuşak Buğday

UMS Ltd
Kolomia

40 MT / 24 S SPM Yumuşak Buğday

Mak – Agro
Karkov

30 MT / 24 S SPM Yumuşak Buğday

SPMll Business Enterprise Remix D
Kiev

Makine & Ekipman

Triex Kereskedekmi Kft
Rakoozi

Makine & Ekipman



ATON
ROMANYA



ÜRDÜN 

Grand Flour Mills of Zerka Co.
Amman

250 MT / 24 S Yumuşak Buğday

Grand Flour Mills of Amman
Amman

Makine & Ekipman

Modern Flour Mill
Amman

Makine & Ekipman

YUNANİSTAN 

Melissa Kikizas Abee Trofimon
Athens

Makine & Ekipman

Biomxhania Ferme
Elfina

Makine & Ekipman

Ktinotrofiki Eksoplismi
Crete

Makine & Ekipman

Mili N. Lazari O.E
Doi Khalkidos

Makine & Ekipman

Firme Biomichania Zootrofon
Megare

Makine & Ekipman

Alco Abee
Lagadas

Makine & Ekipman

Mili Afi Marra A.E.
Korinthou

Makine & Ekipman

ZAMBIYA 

Universal Grain Ltd
Kitwe

120 MT / 24 S Mısır Değirmeni

Chat Milling Co.
Lusaka

100 MT / 24 S Yumuşak Buğday Değirmeni

Simba Milling
Kitwe

100 MT / 24 S Yumuşak Buğday Değirmeni

Kassama Milling

100 MT / 24 S Yumuşak Buğday Değirmeni

TÜRKİYE





“Basında Alapala,,



“PETROL”Gündemine Dair

Kasım-Aralık 2012 Yılı: 9 Sayı: 56 7 TL NKTG Fiyatı: 10 TL

EKONOMİ METRİĞİ

Ekonomi, İş Dünyası ve Pazar

Yüzyılın Projesi

“Global Yıldız İstanbul”

Özlem Gökçe

Makaleleriyle
Ali Külebi, Anvar Bedel, Arzu Kırıyık, Cengiz Yalçın, Ercan Yankın, Güven Gürel, Levent Erkan, Murat Üke, Sevil Özkan, Zerrin Tüfekçi

Otomobil Sektörü Önündeki Engeller

Alapala'da “Görkemli Günler” Dönemi

GRINDING OUT GREAT RESULTS

For over half a century Alapala Makine has been involved in industrial control around the production of machinery for metals processing. Now, in the 21st century, their focus remains the same, but new ideas and technologies have allowed them to offer ever more impressive services to their clients. James Cobwell speaks with their sales manager – Mr Balçık Çelik, who speaking on behalf of the Managing Director and founder of the company, Mr Mehmet Alapala, gave us his thoughts on the past, present and future of the business.

The image shows a worker in an orange uniform and white hard hat operating a large industrial machine. The machine has a complex structure with various components and a control panel. The worker is focused on the task, and the background shows a clean, industrial environment.



Alapala

Alapala, 2011'e Yeni Ürünlerle Girecek

Alapala Will Enter 2011 With New Products

2011 yılına yeni ürünlerle gireceğini açıklayan Alapala Makina'nın Yönetim Kurulu Üyesi Görkem Alapala, 2014 yılı itibarıyla hedefledikleri cironun 110 milyon dolara ulaşacağını söyledi.

Değirmen makineleri sektörünün uluslararası markalarından biri haline gelen Alapala Makina A.Ş., 2010 yılı içerisinde geliştirdiği ve deneme çalışmaları devam eden yeni makinelerini 2011'de satışa çıkaracak.

Dergimize, 2010 yılında yaptıkları çalışmalar ve 2011 hedefleriyle ilgili açıklamalarda bulunan Alapala Grubu Yönetim Kurulu Üyesi Görkem Alapala, 2009-2010 döneminin Alapala için hem rakamsal hem de kurumsal olarak başarılı bir dönem olduğunu vurguladı. Daha önceki yıllarda yakalamış oldukları büyüme oranlarının çok üzerine çıktıklarını belirten Görkem Alapala, "Satış rakamlarımızdaki artış dışında karlılık ve nakit düzeni odaklanmız olmanın olumlu sonuçlarını aldık" dedi.

ÇALIŞTIĞIMIZ ÜLKE SAYISI 65'İ GEÇTİ
Görkem Alapala, Alapala Makina'nın 2009-2010 dönemindeki çalışmalarını ve yeniliklerini şöyle özetliyor: "Alapala'nın sürekli hedeflerinden biri farklı bölgelerde, coğrafyalarda anahtar teslimi tesisler kurmaktır. 2009-2010 döneminde de 7 yeni ülkede anlaşma yaparak hedefimize ulaştık. Böylece çalıştığımız toplam ülke sayısı 65'i geçti.

Stratejilerimizi oluştururken çok kapsamlı araştırmalar yapıyor, sektörü hem çalıştığımız ülkelerde hem de çalışmayı planladığımız ülkelerde çok yakından takip ediyoruz.

Alapala Makina Board Member Görkem Alapala, who announced that they will enter the year 2011 with new products, added that as of 2014 the endorsement they are aiming at is over 110 million dollars.

Alapala Makine A.Ş. that has become one of the international brands of the milling sector will put their new machines on sale, which they have developed within the year 2010 and the trials of which are continuing. Alapala Group Board Member Görkem Alapala, who explicated to our journal about their work carried in the year 2010 and about their 2011 goals, emphasized that the 2009-2010 period has been a successful one for Alapala, both quantitatively and also institutionally. Görkem Alapala pointed out that they have far exceeded their growth ratio they achieved in the previous years and also added, "We have received the positive results of our focusing on profitability and ready money besides the increase in our sales figures."

THE COUNTRIES WE ARE IN BUSINESS WITH ARE OVER 65
Görkem Alapala summarizes the 2009 - 2010 period work and innovations of Alapala Makina as follows: "One of the constant goals of Alapala is to establish key-ready plants in different regions and geographies. During the period 2009-2010 we made agreements with 7 new countries and reached our goal. Thus, the total of countries we are in business with is over 65.

When we make our strategies, we carry out extensive research, we follow up the sector very closely both in the countries we have business with and also in countries, with which we are planning to work with.

